



Audi TT





Puro Design.



Linee TT. Forme nette dal carattere deciso fin dal primo bozzetto. La linea del tetto a forma di cupola si eleva confluendo nella marcata linea di cintura. Ne rafforzano l'impatto estetico i passaruota allargati, i doppi terminali di scarico e la carreggiata larga.

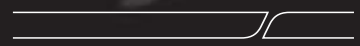

Il messaggio: la nuova Audi TT è una vera sportiva. Linguaggio stilistico affascinante dalle linee forti. Dal profilo laterale atletico alla parte posteriore muscolosa, tutto emana potenza e sicurezza di sé.



Gli sbalzi corti anteriore e posteriore, i terminali di scarico a doppio tubo e la carreggiata larga annunciano già al primo sguardo il massimo divertimento nella guida a cielo aperto sulla nuova Audi TT Roadster. Sono disponibili la capote automatica e il frangivento a scomparsa ad azionamento elettrico: bastano 12 secondi per viaggiare a testa scoperta. La capote automatica è completamente incassabile, per cui non occorrono teli copricapote. Anche l'uso della capote, quindi, diventa puro divertimento.



Omogeneità tra esterno ed interno. Il motivo della linea di cintura TT è ripreso anche nell'abitacolo. Le bocchette di aerazione circolari esprimono il linguaggio stilistico Audi. Strumenti razionali e ben leggibili, indicazioni chiare, contrasti incisivi. Nulla distoglie l'attenzione dall'essenziale. Anche il cruscotto è rivolto verso il conducente.

## Puro divertimento.

Voi guidate la vostra TT, e lei guida il fascio di luce. L'adaptive light della nuova Audi TT illumina le curve non appena iniziate a sterzare, ancora prima di affrontare la curva. Grazie all'eccellente tenuta di strada la nuova Audi TT affronta con disinvoltura i percorsi curvilinei ad alta velocità e dimostra di essere un'auto dinamica e potente, dalla ripresa scattante.





Audi Space Frame ASF®, con la sua combinazione innovativa di alluminio e acciaio, assicura maggiore dinamismo, maggiore stabilità su strada e migliore accelerazione. Puro divertimento.





**Chiusura centralizzata con telecomando a radiofrequenze**  
integrato nella chiave di accensione; consente di aprire e chiudere a pulsante portiere, finestrini e vano bagagli; con codice variabile

**Telecomando per garage (HomeLink)**  
telecomando a radiofrequenze programmabile, tasti di comando incorporati nel modulo luci interne; utilizzabile per aprire e/o chiudere la porta del garage o il cancello esterno; consente anche il comando di sistemi di sicurezza e impianti di illuminazione

**Molla a gas**  
per il cofano motore e il cofano vano bagagli

**Parabrezza con fascia in tonalità grigia**  
nella parte superiore

**Lunotto termico**  
con temporizzatore e antenna incorporata

**Impianto tergilavavetro**  
a due velocità, funzionamento intermittente regolabile su 4 velocità, contatto con tergiture a comando rapido, tergi/lavavetro automatico, tergiture finale automatica dopo l'ultimo azionamento del tergilavavetro

**Capote automatica**  
in tessuto a triplo strato sottoposto a trattamento isolante, con migliore isolamento acustico e termico dell'abitacolo; con coperchi integrati ad azionamento completamente automatico; cielo capote di colore nero; apertura della capote in 12 secondi (per TT Roadster)

**Antifurto volumetrico**  
con protezione dell'abitacolo e protezione antirimozione tramite speciale sensore (disinseribile); sirena indipendente dall'alimentazione elettrica della vettura; protezione del cofano motore, del portellone vano bagagli, delle portiere e dell'abitacolo

**Vetri atermici**  
in tonalità verde; parabrezza in vetro stratificato



**Spoiler posteriore**  
estraibile elettricamente in funzione della velocità; fuoriesce automaticamente a 120 km/h e rientra a 80 km/h; comando manuale supplementare mediante tasto sulla consolle centrale

**Griglia radiatore**  
verniciata in grigio (per 2.0 TFSI)  
verniciata in nero lucido (per 3.2 quattro)

**Terminali di scarico**  
doppio terminale a sinistra (per 2.0 TFSI)  
a doppio tubo a sinistra e a destra (per 3.2 quattro)

**Logo TT**  
al cofano posteriore e nel contagiri

**Paraurti**  
rivestiti in materiale plastico, in colore carrozzeria

**tire mobility system**  
con compressore a 12 Volt ed ermetizzante per pneumatici nel vano bagagli, velocità massima 80 km/h (non fornibile in combinazione con pneumatici run flat)

**Cric**



**Coperchio del serbatoio in alluminio**  
con logo TT

**Bulloni antifurto per cerchi**  
svitabili soltanto con l'apposito adattatore in corredo

**Cerchi da 17" e da 18"**  
a scelta con pneumatici run flat

**Sistema di controllo pressione pneumatici**  
controlla durante la marcia la pressione impostata dal conducente per i pneumatici delle ruote operative trasmessa al sistema con l'apposito comando; se in una o più ruote diminuisce la pressione, il sistema calcola la perdita d'aria in base alla differenza del numero di giri e alla frequenza specifica delle ruote, avvertendo quindi il conducente con segnali visivi ed acustici. In combinazione con il sistema d'informazioni per il conducente viene indicata anche la posizione della ruota interessata. La presenza del sistema non esime dal controllo regolare della pressione

**Attrezzi di bordo**  
nel vano bagagli

## Cerchi e pneumatici



Cerchi in lega di alluminio a 10 razze a stella, 7,5 J x 16 con pneumatici 225/55 R 16 (di serie per 2.0 TFSI)



Cerchi in lega di alluminio a 5 razze a trapezio, 8 J x 17 con pneumatici 225/50 R 17 (solo per 2.0 TFSI)



Cerchi in lega di alluminio a 10 razze, 9 J x 18 con pneumatici 245/40 R 18



Cerchi in lega di alluminio fucinato a 7 razze a V, 8,5 J x 17 con pneumatici 245/45 R 17 (di serie per 3.2 quattro, a richiesta per 2.0 TFSI)



Cerchi in lega di alluminio a 10 razze, lucidi, bicolore 9 J x 18 con pneumatici 245/40 R 18



Cerchi in lega di alluminio a 7 razze, 9 J x 18 con pneumatici 245/40 R 18



## Colori carrozzeria



Rosso brillante C8

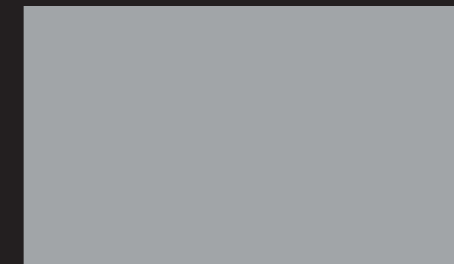

Argento ghiaccio metallizzato P5



Argento Sahara metallizzato 9T

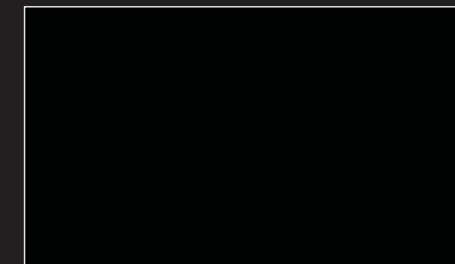

Nero profondo perla L8

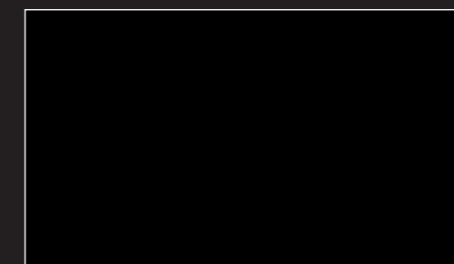

Nero brillante A2

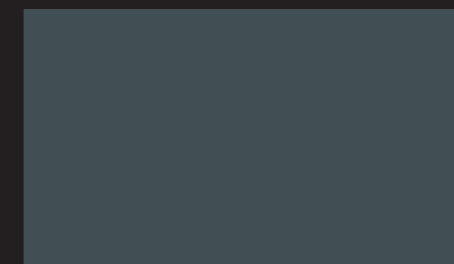

Grigio condor metallizzato 5Q

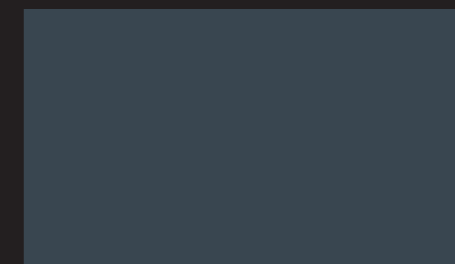

Grigio delfino metallizzato F5

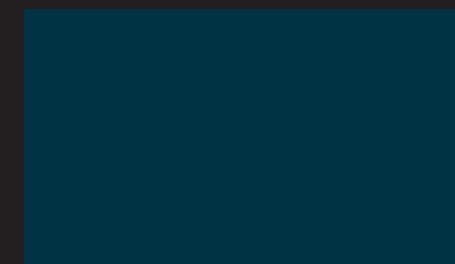

Blu petrolio perla M7

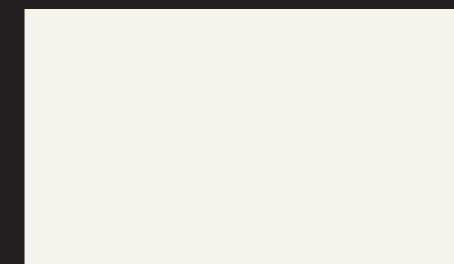

Bianco ibis T9



Beige Dakar metallizzato 9X

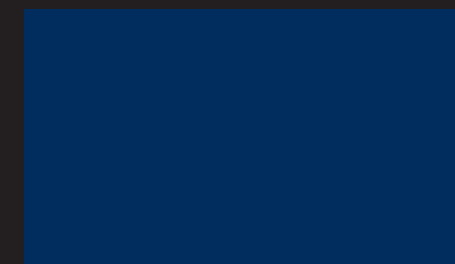

Blu Mauritius perla 2Y



Audi TT Coupé in blu petrolio perla con cerchi in lega di alluminio a 10 razze lucidi bicolore.  
Sedili sportivi con rivestimenti in pelle Athlet blu pietra, pacchetto pelle 3, interni con Look alluminio ampliato.



Audi TT Coupé in argento metallizzato con cerchi in lega di alluminio a 7 razze.  
Sedili sportivi con rivestimenti in Alcantara/pelle nero, Pacchetto pelle 2, interni con Look alluminio ampliato.





Audi TT Roadster in argento metallizzato con cerchi in lega di alluminio a 7 razze.  
Sedili sportivi con rivestimenti in pelle Impuls marrone Madras, pacchetto pelle 3, interni con Look alluminio ampliato.



Audi TT Roadster in argento metallizzato con cerchi in lega di alluminio a 10 razze, lucidi bicolore.  
Sedili sportivi con rivestimenti in pelle Nappa rosso magma, pacchetto pelle 2, interni con Look alluminio ampliato.



Modello	TT Coupé 2.0 TFSI	TT Coupé 2.0 TFSI S tronic	TT Coupé 3.2 quattro	TT Coupé 3.2 quattro S tronic
<b>Tipo motore</b>	Motore a ciclo Otto a 4 cilindri in linea con iniezione diretta di benzina e turbo-compressore a gas di scarico	Motore a ciclo Otto a 4 cilindri in linea con iniezione diretta di benzina e turbo-compressore a gas di scarico	Motore a ciclo Otto a 6 cilindri a V con iniezione nel condotto di aspirazione	Motore a ciclo Otto a 6 cilindri a V con iniezione nel condotto di aspirazione
<b>Cilindrata cmc (valvole per cilindro)</b>	1984 (4)	1984 (4)	3189 (4)	3189 (4)
<b>Potenza massima<sup>1</sup> kW a giri/min</b>	147/5100–6000	147/5100–6000	184/6300	184/6300
<b>Coppia massima Nm a giri/min</b>	280/1800–5000	280/1800–5000	320/2500–3000	320/2500–3000

#### Trasmissione/Ruote

<b>Trazione</b>	anteriore	anteriore	integrale permanente quattro®	integrale permanente quattro®
<b>Cambio</b>	manuale a 6 marce totalmente sincronizzato	S tronic a 6 rapporti ad azionamento idraulico	manuale a 6 marce totalmente sincronizzato	S tronic a 6 rapporti ad azionamento idraulico
<b>Cerchi</b>	in lega di alluminio, 7,5 J x 16	in lega di alluminio, 7,5 J x 16	in lega di alluminio fucinato, 8,5 J x 17	in lega di alluminio fucinato, 8,5 J x 17
<b>Pneumatici</b>	225/55 R 16	225/55 R 16	245/45 R 17	245/45 R 17

#### Masse/Dimensioni

<b>Massa a vuoto<sup>2</sup> kg</b>	1260	1280	1410	1430
<b>Massa complessiva ammessa kg</b>	1660	1680	1810	1830
<b>Massa ammessa sul tetto kg</b>	75	75	75	75
<b>Capacità serbatoio carburante circa l</b>	55	55	60	60

#### Prestazioni/Consumi<sup>3</sup>

<b>Velocità massima km/h</b>	240	240	250 (autolimitata)	250 (autolimitata)	
<b>Accelerazione 0–100 km/h in s</b>	6,6	6,4	5,9	5,7	
<b>Tipo carburante</b>	SuperPlus senza piombo 98 NO <sup>4</sup>	SuperPlus senza piombo 98 NO <sup>4</sup>	SuperPlus senza piombo 98 NO <sup>4</sup>	SuperPlus senza piombo 98 NO <sup>4</sup>	
<b>Consumi<sup>5</sup> in l/100 km</b>					
	<b>ciclo urbano</b>	10,7	10,6	14,7	12,9
	<b>ciclo extraurbano</b>	6,0	6,0	7,8	7,3
	<b>ciclo combinato</b>	7,7	7,7	10,3	9,4
<b>Emissioni di CO<sub>2</sub><sup>5</sup> in g/km</b>	<b>ciclo combinato</b>	183	183	247	224
<b>Normativa sui gas di scarico</b>	EU4	EU4	EU4	EU4	

Note da <sup>1</sup> a <sup>5</sup> a pagina 88.

#### Audi TT Coupé

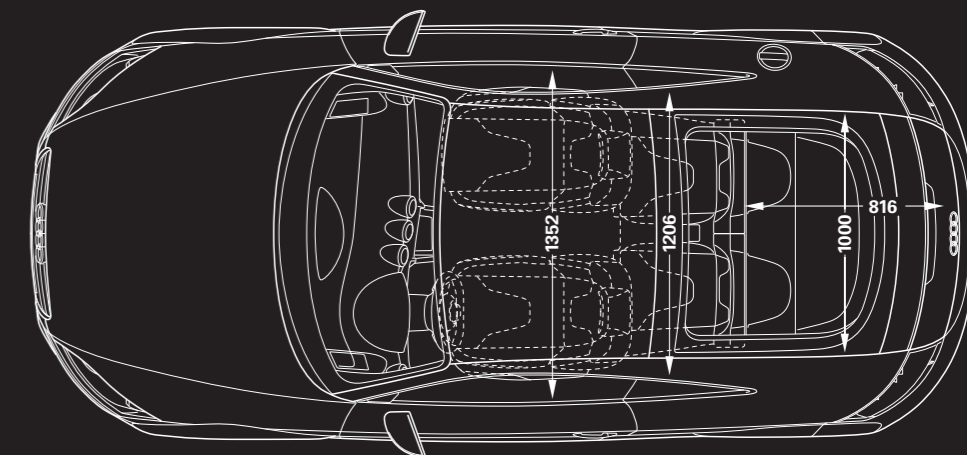
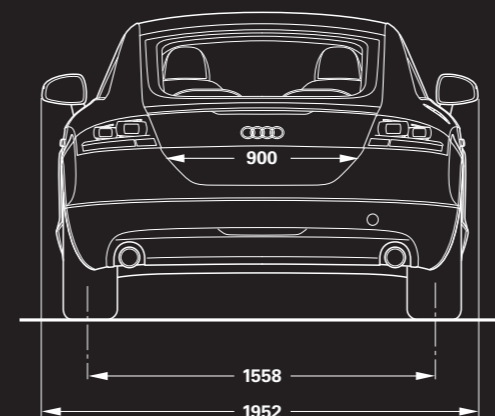
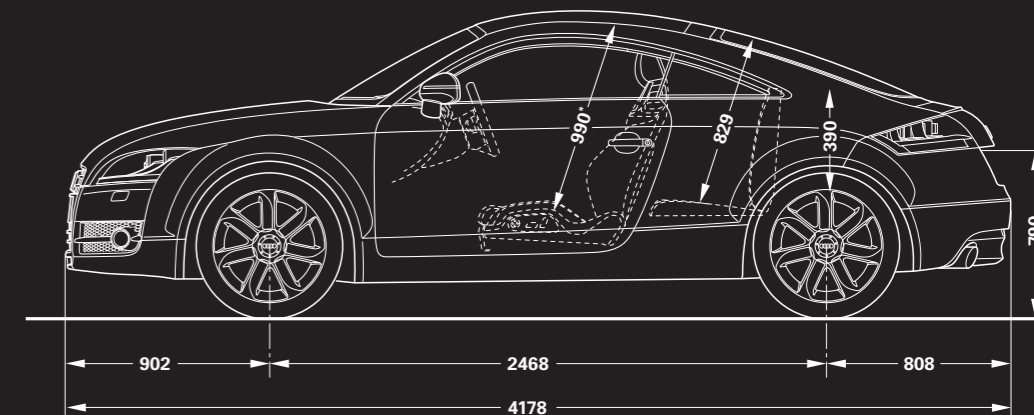
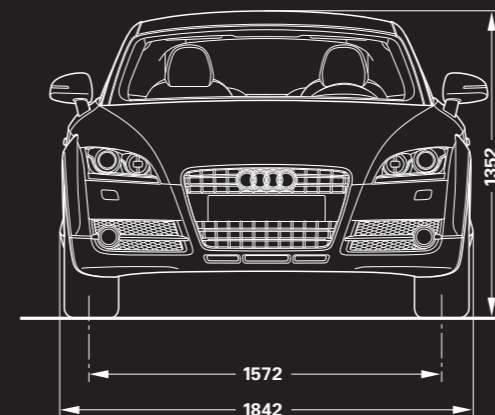

#### Misure in millimetri.

Indicazione delle dimensioni con massa a vuoto.  
 Volume vano bagagli 290/700 l (misurazione effettuata secondo il metodo VDA, con parallelepipedi delle dimensioni 200 x 100 x 50 mm;  
 secondo valore: con schienale sedile posteriore abbassato e carico fino al tetto). Diametro di volta circa 10,9 m. \*Spazio per la testa massimo.

Modello	TT Roadster 2.0 TFSI	TT Roadster 2.0 TFSI S tronic	TT Roadster 3.2 quattro	TT Roadster 3.2 quattro S tronic
<b>Tipo motore</b>	Motore a ciclo Otto a 4 cilindri in linea con iniezione diretta di benzina e turbo-compressore a gas di scarico	Motore a ciclo Otto a 4 cilindri in linea con iniezione diretta di benzina e turbo-compressore a gas di scarico	Motore a ciclo Otto a 6 cilindri a V con iniezione nel condotto di aspirazione	Motore a ciclo Otto a 6 cilindri a V con iniezione nel condotto di aspirazione
<b>Cilindrata cmc (valvole per cilindro)</b>	1984 (4)	1984 (4)	3189 (4)	3189 (4)
<b>Potenza massima<sup>1</sup> kW a giri/min</b>	147/5100–6000	147/5100–6000	184/6300	184/6300
<b>Coppia massima Nm a giri/min</b>	280/1800–5000	280/1800–5000	320/2500–3000	320/2500–3000

#### Trasmissione/Ruote

<b>Trazione</b>	anteriore	anteriore	integrale permanente quattro®	integrale permanente quattro®
<b>Cambio</b>	manuale a 6 marce totalmente sincronizzato	S tronic a 6 rapporti ad azionamento idraulico	manuale a 6 marce totalmente sincronizzato	S tronic a 6 rapporti ad azionamento idraulico
<b>Cerchi</b>	in lega di alluminio, 7,5 J x 16	in lega di alluminio, 7,5 J x 16	in lega di alluminio fucinato, 8,5 J x 17	in lega di alluminio fucinato, 8,5 J x 17
<b>Pneumatici</b>	225/55 R 16	225/55 R 16	245/45 R 17	245/45 R 17

#### Masse/Dimensioni

<b>Massa a vuoto<sup>2</sup> kg</b>	1295	1315	1470	1490
<b>Massa complessiva ammessa kg</b>	1615	1635	1790	1810
<b>Capacità serbatoio carburante circa l</b>	55	55	60	60

#### Prestazioni/Consumi<sup>3</sup>

<b>Velocità massima km/h</b>	237	237	250 (autolimitata)	250 (autolimitata)
<b>Accelerazione 0–100 km/h in s</b>	6,7	6,5	6,1	5,9
<b>Tipo carburante</b>	SuperPlus senza piombo 98 NO <sup>4</sup>	SuperPlus senza piombo 98 NO <sup>4</sup>	SuperPlus senza piombo 98 NO <sup>4</sup>	SuperPlus senza piombo 98 NO <sup>4</sup>
<b>Consumi<sup>5</sup> in l/100 km</b>	<b>ciclo urbano</b> <b>ciclo extraurbano</b> <b>ciclo combinato</b>	10,7 6,2 7,8	10,8 6,1 7,8	14,8 7,8 10,4
<b>Emissioni di CO<sub>2</sub><sup>5</sup> in g/km</b>	<b>ciclo combinato</b>	186	186	250
<b>Normativa sui gas di scarico</b>	EU4	EU4	EU4	EU4

Note da <sup>1</sup> a <sup>5</sup> a pagina 88.

#### Audi TT Roadster

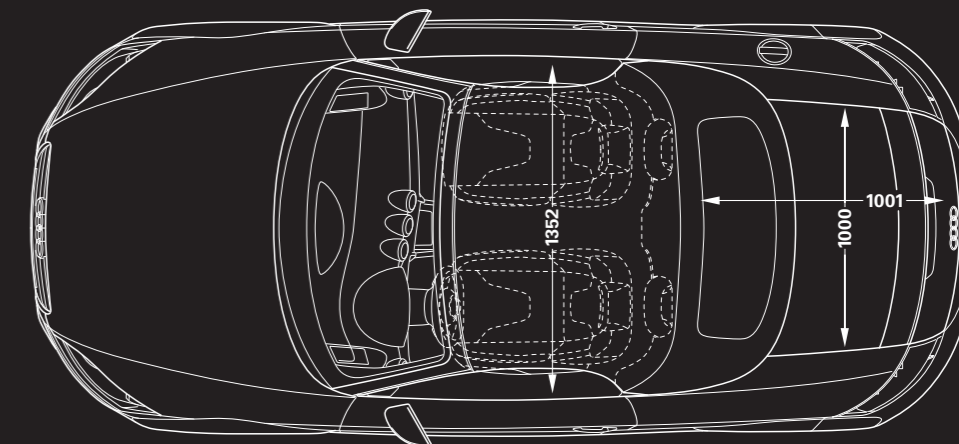
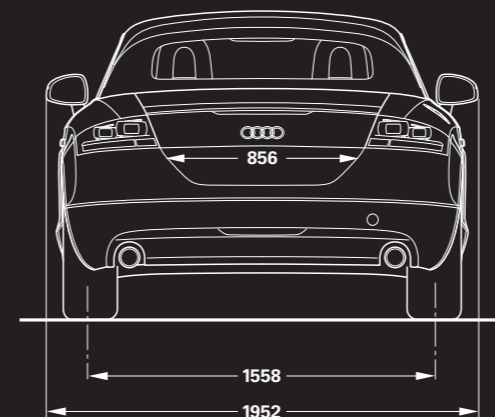
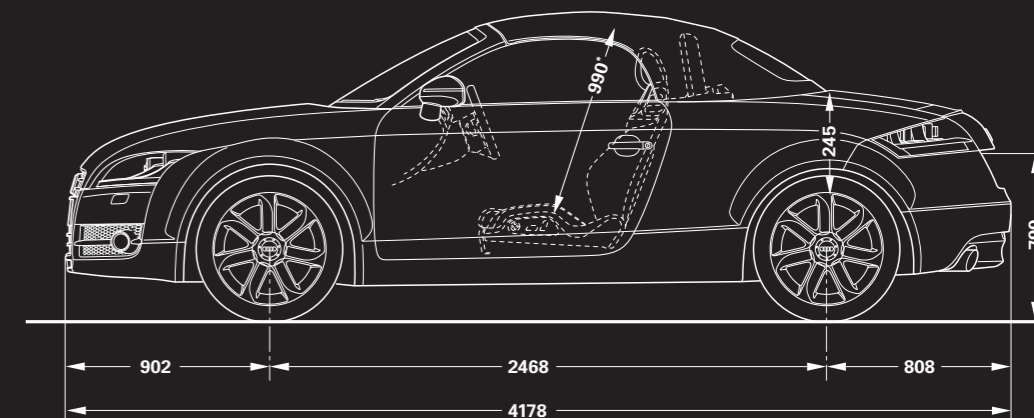
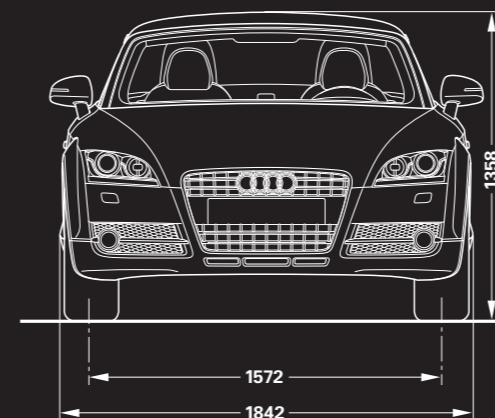

#### Misure in millimetri.

Indicazione delle dimensioni con massa a vuoto.  
Volume vano bagagli 250 l (misurazione effettuata secondo il metodo VDA, con parallelepipedi delle dimensioni 200 x 100 x 50 mm).  
Diametro di volta circa 10,9 m. \*Spazio per la testa massimo.

All'avanguardia della tecnica [www.audi.it](http://www.audi.it)

Nel presente catalogo sono contenute informazioni puramente indicative circa alcune caratteristiche generali dei prodotti qui illustrati. Tali informazioni non costituiscono in alcun modo descrizione delle caratteristiche specifiche da parte del Costruttore e/o del Venditore. Invitiamo pertanto il Cliente a rivolgersi sempre alla Azienda della Rete presso la quale il prodotto stesso viene acquistato al fine di ottenere una completa informazione sulle caratteristiche specifiche. utte le indicazioni relative agli equipaggiamenti e ai dati tecnici si riferiscono alle caratteristiche del mercato italiano. Con riserva di modifiche.

La carta di questo catalogo è esente da sbiancanti al cloro.

La riproduzione anche parziale è possibile soltanto con l'autorizzazione scritta di AUDI AG – Ingolstadt

Volkswagen Group Italia S.p.A.

[www.audi.it](http://www.audi.it)

Luglio 2007

Numero verde Audi Customer

Contact Center 800/28345463

Stampato in Germania

733/1104.87.51